

## ÜRÜN ÖZELLİKLERİ

Çok yönlü dağıtıcı anlamına gelen distribütör 1 veya 2 giriş, 3-10 çıkışa sahip olabilir. Distribütörün amacı elevatörden gelen tahılın aynı anda farklı silolara aktarımlar yapmasını sağlamaktır. Aynı anda farklı aktarımlar yapması sayesinde boru ve klapelerin kullanımını azaltarak tasarruf sağlar.

## DYK-24 Model Kapasite Tablosu

Ürün Kodu	A	B	C	D	E
DYK-168G24	168	280	1200	1100	750
DYK-219G24	219	321	1490	1270	900
DYK-273G24	273	325	1860	1580	1100
DYK-323G24	323	425	2200	1870	1300
DYK-406G24	406	508	2765	2350	1630
DYK-508G24	508	610	3460	2940	2030
DYK-609G24	609	711	4150	3530	2440

## DYK-26 Model Kapasite Tablosu

Ürün Kodu	A	B	C	D	E
DYK-168G24	168	280	1460	1200	1000
DYK-219G24	219	321	1900	1520	1250
DYK-273G24	273	325	2370	1890	1550
DYK-323G24	323	425	2620	2030	1580
DYK-406G24	406	508	3300	2560	1980
DYK-508G24	508	610	4125	3200	2500
DYK-609G24	609	711	4950	3850	3000

- Ölçüler mm olarak verilmiştir.
- Tablodaki veriler yaklaşık değerlerdir.
- Maxporter teknik özellikleri değiştirme hakkına sahiptir.

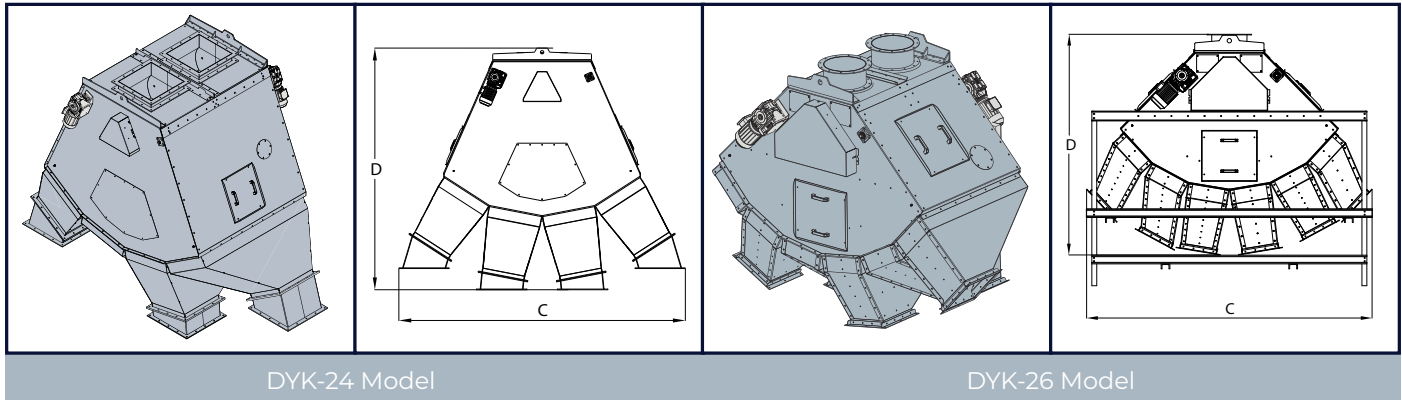

DYK-24 Model

DYK-26 Model